

NÁZEV PRODUKTU
Triple dip

KÓD PRODUKTU
D3

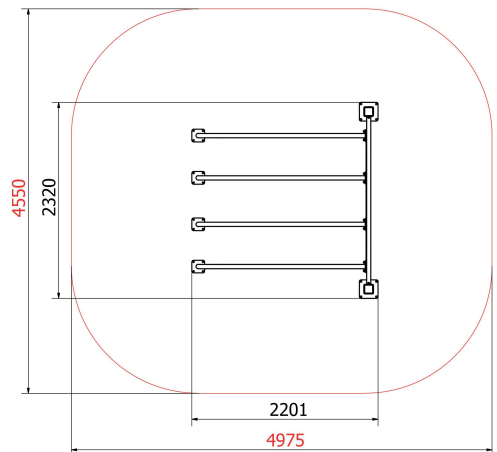
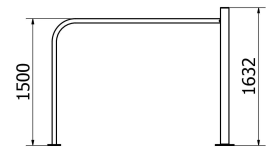

POPIS:

Bradla jsou jedním ze základních prvků a měly by se tak vyskytovat ve všech workoutových parcích, zejména potom v těch, kde se předpokládá freestylové využití. Dodáváme je v různých výškách, nejčastěji v optimálních 140 centimetrech. Běžně se vyskytují v našich sestavách jako jejich integrovaná součást, nicméně je možné bradla postavit i jako samostatný element a dát jim tak zvláště vyniknout.

SEGMENTY

Obecné informace

Značka RVL13
Použití cvičení, protahování, posilování

Technické specifikace

Rozměry 220cm x 232cm x 163cm
Max. výška pádu (HIC v m) 0.00m
Barevná škála Paleta RAL
Počet stanovišť 3+
Povrchová úprava
A) Sítřkaný zinkový základ + komaxit 120μ B) Žárový zinek + komaxit 120μ

Použité materiály

	Průměr	Šířka
Bradla	51mm	4,5mm
Hrazdy	33,7mm	3,5 - 4,5mm
Pilíře (čtvercový půdorys)	100mm	4,0mm

Doporučená dopadová plocha

Optimální rozměr 5m x 4.5m
Podklad Betonová deska + EPDM či betonové patky + sypký materiál
Společnost Enuma Elis s.r.o. vždy doporučuje instalaci dle bezpečnostní normy EN 16:630

Dodání a instalace

Doba dodání 5 - 8 týdnů
Normy EN16:630