

## NÁZEV PRODUKTU Middle rack

## KÓD PRODUKTU MRB

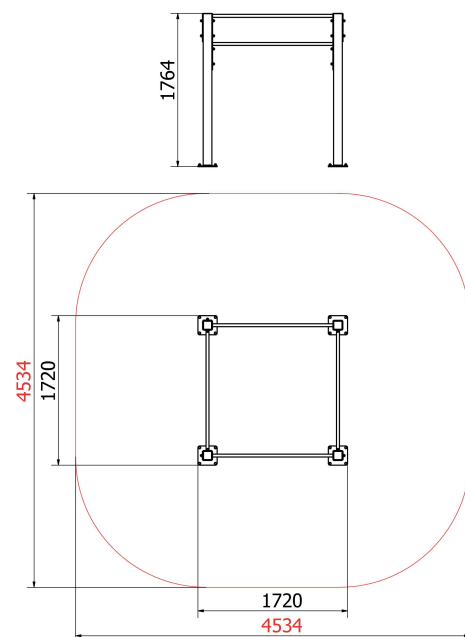

Middlerack je oblíbeným doplňkem ke všem RVL13 workoutovým sestávám, vhodný primárně k nácvikům složitějších cvičebních prvků či ke kombinaci posilování na hrazdě a na zemi - australské shyby, kliky a podobné. Čtvercový tvar konstrukce umožňuje trénink až čtyřem lidem zároveň, přičemž nízké položení hrazd slibuje ideální podmínky i pro cvičení v páru.

## SEGMENTY

### Obecné informace

**Značka** RVL13  
**Použití** cvičení, protahování, posilování

### Technické specifikace

**Rozměry** ---  
**Max. výška pádu (HIC v m)** 1.50m  
**Barevná škála** Paleta RAL  
**Počet stanovišť** 4  
**Povrchová úprava**  
A) Sítřkaný zinkový základ + komaxit 120μ B) Žárový zinek + komaxit 120μ

Použité materiály	Průměr	Šířka
Bradla	51mm	4,5mm
Hrazdy	33,7mm	3,5 - 4,5mm
Pilíře (čtvercový půdorys)	100mm	4,0mm

### Doporučená dopadová plocha

**Optimální rozměr** 4.6m x 4.6m  
**Podklad** Betonová deska + EPDM či betonové patky + sypký materiál  
Společnost Enuma Elis s.r.o. vždy doporučuje instalaci dle bezpečnostní normy EN 16:630

### Dodání a instalace

**Doba dodání** 5 - 8 týdnů  
**Normy** EN16:630