

## NÁZEV PRODUKTU Bradlová lavice

## KÓD PRODUKTU WB04S

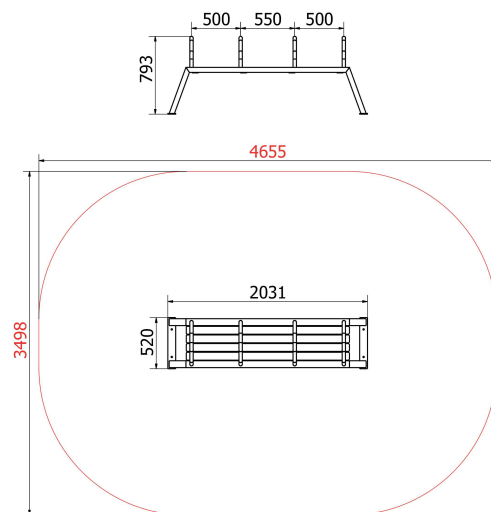

## POPIS

Bradlová lavička je zaměřená na posilování horní části těla, zejména tricepsových svalů, pomocí vlastní tělesné hmotnosti. Lavička je vyrobena z ocelových profilů v kombinaci s vysoce kvalitním dřevem, které vyniká svojí životností a atraktivním vzhledem.

## SEGMENTY

### Obecné informace

**Značka** RVL13  
**Použití** cvičení, protahování, posilování

### Technické specifikace

**Rozměry** 520cm x 2031cm x 793cm  
**Max. výška pádu (HIC v m)** 0.50m  
**Barevná škála** Paleta RAL  
**Počet stanovišť** 2  
**Povrchová úprava**  
A) Sítřkaný zinkový základ + komaxit 120μ B) Žárový zinek + komaxit 120μ

### Použité materiály

	Průměr	Šířka
<b>Bradla</b>	51mm	4,5mm
<b>Hrazdy</b>	33,7mm	3,5 - 4,5mm
<b>Pilíře (čtvercový půdorys)</b>	100mm	4,0mm

### Doporučená dopadová plocha

**Optimální rozměr** 3.5m x 4.5m  
**Podklad** Betonová deska + EPDM či betonové patky + sytkový materiál  
Společnost Enuma Elis s.r.o. vždy doporučuje instalaci dle bezpečnostní normy EN 16:630

### Dodání a instalace

**Doba dodání** 5 - 8 týdnů  
**Normy** EN16:630