

NÁZEV PRODUKTU Dvojitá nakloněná lavice

KÓD PRODUKTU
WB03

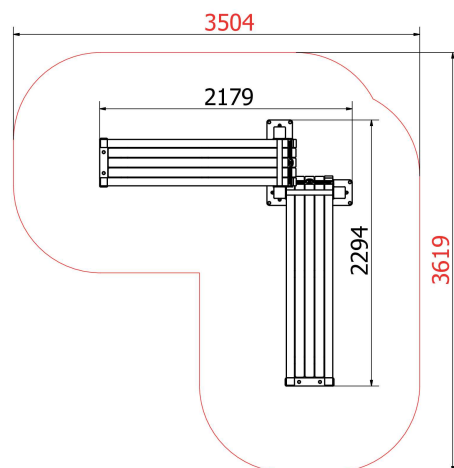
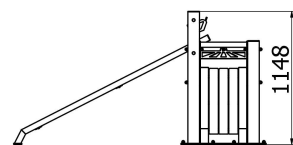

POPIS

Dvojitá nakloněná lavice v kombinaci dřeva a pevnostní oceli nabízí řadu možností pro posilování břišních - abdominálních svalů. Díky dvěma různým sklonům lavic poskytuje nejen možnost výběru různé zátěže při cvičení. Tento produkt je naprosto ideálním doplňkem ke všem parkům v naší nabídce.

SEGMENTY

Obecné informace

Značka RVL13
Použití cvičení, protahování, posilování

Technické specifikace

Rozměry 2179cm x 2295cm x 1150cm
Max. výška pádu (HIC v m) 1.00m
Barevná škála Paleta RAL
Počet stanovišť 2+
Povrchová úprava
A) Sítřkaný zinkový základ + komaxit 120μ B) Žárový zinek + komaxit 120μ

Použité materiály	Průměr	Šířka
Bradla	51mm	4,5mm
Hrazdy	33,7mm	3,5 - 4,5mm
Pilíře (čtvercový půdorys)	100mm	4,0mm

Doporučená dopadová plocha

Optimální rozměr 5m x 5m
Podklad Betonová deska + EPDM či betonové patky + sypký materiál
Společnost Enuma Elis s.r.o. vždy doporučuje instalaci dle bezpečnostní normy EN 16:630

Dodání a instalace

Doba dodání 5 - 8 týdnů
Normy EN16:630