

NÁZEV PRODUKTU Nakloněná lavice

KÓD PRODUKTU
WB02

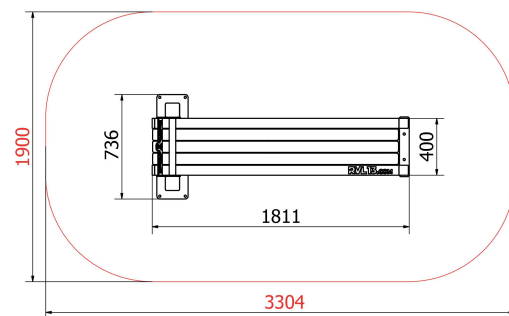
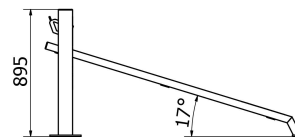

POPIS

Nakloněná lavice v kombinaci dřeva a pevnostní oceli nabízí řadu možností pro posilování břišních "abdominálních" svalů. Je tak naprosto ideálním doplňkem ke všem workoutovým parkům v naší nabídce. Navíc je tato lavice nabízena ve dvou variantách úhlů 17° a 27°, což umožňuje přizpůsobit trénink podle vašich individuálních potřeb a zajišťuje ještě efektivnější cvičení.

SEGMENTY

Obecné informace

Značka RVL13
Použití cvičení, protahování, posilování

Technické specifikace

Rozměry 1.8cm x 0.7cm x 0.9cm
Max. výška pádu (HIC v m) 0.70m
Barevná škála Paleta RAL
Počet stanovišť 1
Povrchová úprava
A) Sítřkaný zinkový základ + komaxit 120μ B) Žárový zinek + komaxit 120μ

Použité materiály

	Průměr	Šířka
Bradla	51mm	4,5mm
Hrazdy	33,7mm	3,5 - 4,5mm
Pilíře (čtvercový půdorys)	100mm	4,0mm

Doporučená dopadová plocha

Optimální rozměr 2m x 3m
Podklad Betonová deska + EPDM či betonové patky + sypký materiál
Společnost Enuma Elis s.r.o. vždy doporučuje instalaci dle bezpečnostní normy EN 16:630

Dodání a instalace

Doba dodání 5 - 8 týdnů
Normy EN16:630